



# Сборка задней левой верхней панели и вентиляционной решетки

- 54-1** Задняя левая верхняя панель
- 54-2** Левая вентиляционная решетка
- 54-3** Винты 2,3 × 4 мм (MP01)
- 54-4** Винты 1,8 × 4 мм (MP05)

## ДЕТАЛИ К ВЫПУСКУ 54



ПРИМЕЧАНИЕ: представленные на фото детали могут незначительно отличаться от деталей, полученных с этим выпуском.

## ИНСТРУКЦИЯ ПО СБОРКЕ

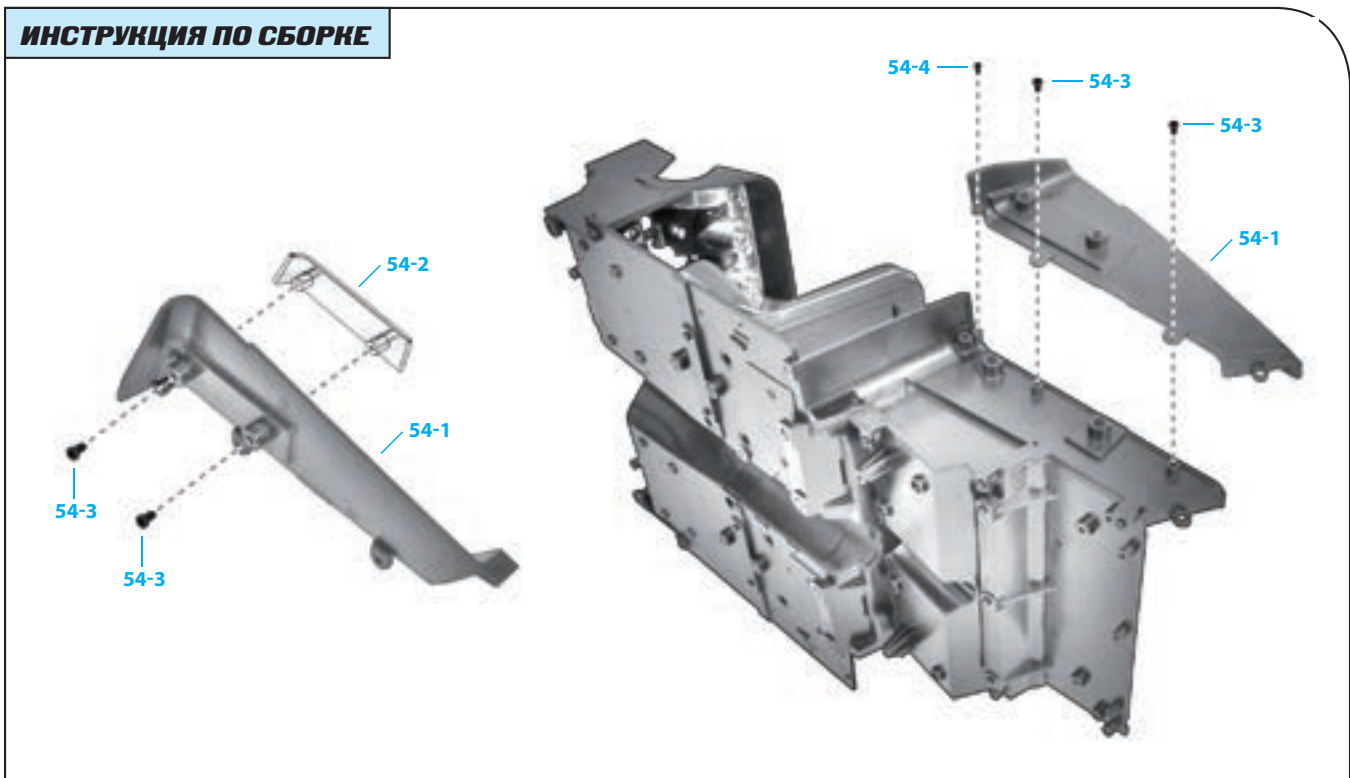

### Шаг 54-А

Вставьте выступы, которые есть на вентиляционной решетке (54-2), в отверстия на левой задней верхней панели (54-1).

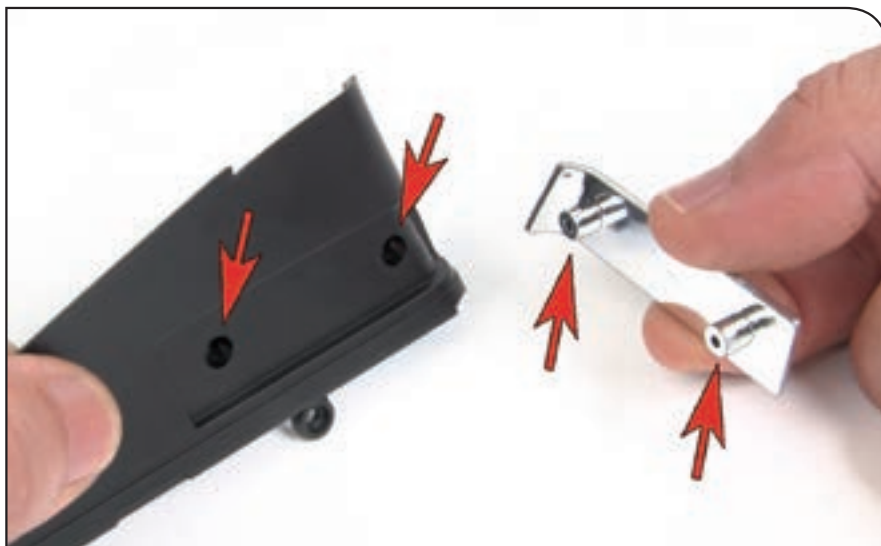

### Шаг 54-В

Поместите вентиляционную решетку на панель и слегка надавите на деталь так, чтобы она встала на место.



### Шаг 54-С

Переверните собранные элементы. Поддерживая вентиляционную решетку, чтобы она не соскочила, закрепите ее при помощи двух винтов МР01 (54-3). Не закручивайте их слишком сильно.



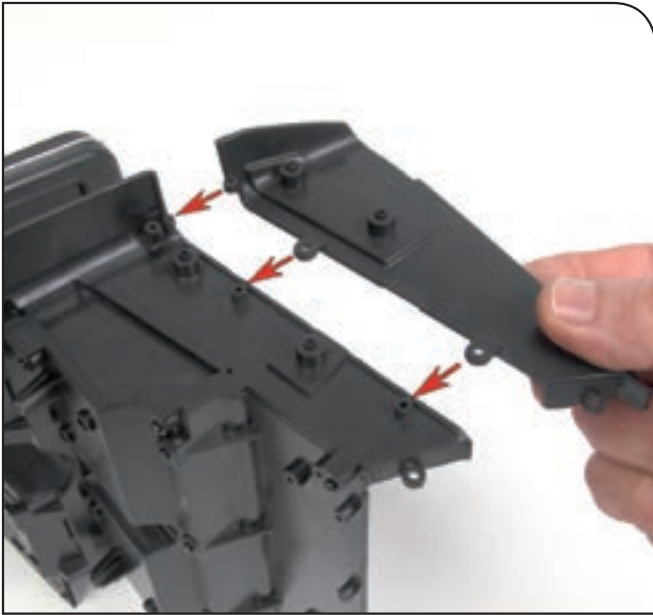

### Шаг 54-D

Возьмите элементы пола и положите их на бок на рабочем столе — нижняя левая панель должна быть обращена вверх. Сориентируйте левую заднюю верхнюю панель так, как показано на фото.

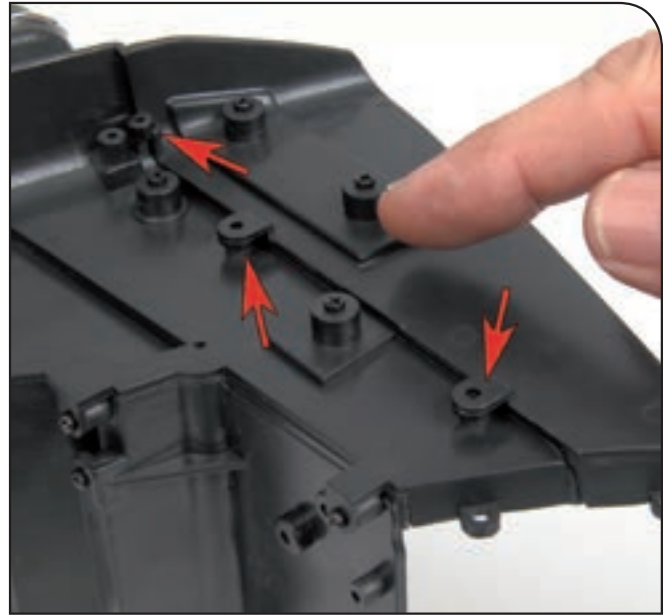

### Шаг 54-E

На левой задней верхней панели есть петельки с отверстиями. Разверните панель так, чтобы отверстия совпали с выступами на нижней панели.



### Шаг 54-F

Используйте два винта MP 01 (54-3), чтобы закрепить панель. Вкрутите винты в те точки соединения, которые отмечены стрелками. Не забывайте, что винты нельзя закручивать слишком сильно.



### Шаг 54-G

Поместите винт MP05 (54-4) в крайнюю точку соединения, обозначенную стрелкой. Не закручивайте винт слишком туго.

Шаг 54-Н

Задняя левая верхняя панель после сборки.



**РЕЗУЛЬТАТ СБОРКИ**

Собранные сегодня детали после окончательной сборки



Так ваша модель Ford Mustang Shelby GT-500 (1967) будет выглядеть после сборки.